



Innovationspark Fröndenberg

INTELLIGENTE PRODUKTION



Toplage in Deutschland



Am Rande der Metropolregion mit
10 Millionen Einwohnern



Autobahn A44 in ca. 4 km und
Autobahnkreuz Dortmund-Unna
(A1 / A44) in ca. 8 km Entfernung



Flughafen Dortmund
in ca. 12 km Entfernung



Bahnhof Fröndenberg (Regionalzüge)
in ca. 7 km Entfernung



Bushaltestellen Richtung Unna
und Menden an der B233



Innovationspark Fröndenberg
INTELLIGENTE PRODUKTION

MÜNSTERLAND

METROPOLE
RUHR

SÜDWESTFALEN



Zielgruppe

Der Innovationspark Fröndenberg wird Standort für intelligente Produktion! Damit richtet sich das Flächenangebot beispielsweise an Hersteller von Maschinen und Anlagen für die individualisierte Produktion und neuer Energietechnik sowie Anwender neuer Werkstoffe und innovative Handwerks- und Dienstleistungsunternehmen.



Lebenswerte Stadt an der Ruhr

Gelegen am südöstlichen Rand des Kreises Unna,
verbindet Fröndenberg/Ruhr damit einen leistungsfä-
higen Wirtschaftsraum mit einem attraktivem Wohn- und
Naturraum:

- 20.668 Einwohner (Stand 2022) in 14 Stadtteilen
- Idyllische Wohngebiete entlang des Haarstrangs
- Fünf Schulen (Grund-, Gesamt- und Förderschulen)
- Großzügiges Angebot an Sport-, Freizeit- und
Kul-
turangeboten

Ihr Standort für Zukunftsprojekte

- 17 Gewerbegrundstücke
- Größen zwischen ca. 2.000 m² und ca. 28.000 m²
- Beginn der Erschließung ab Mai 2026
- Baubeginn für die Unternehmen voraussichtlich ab Mitte 2027

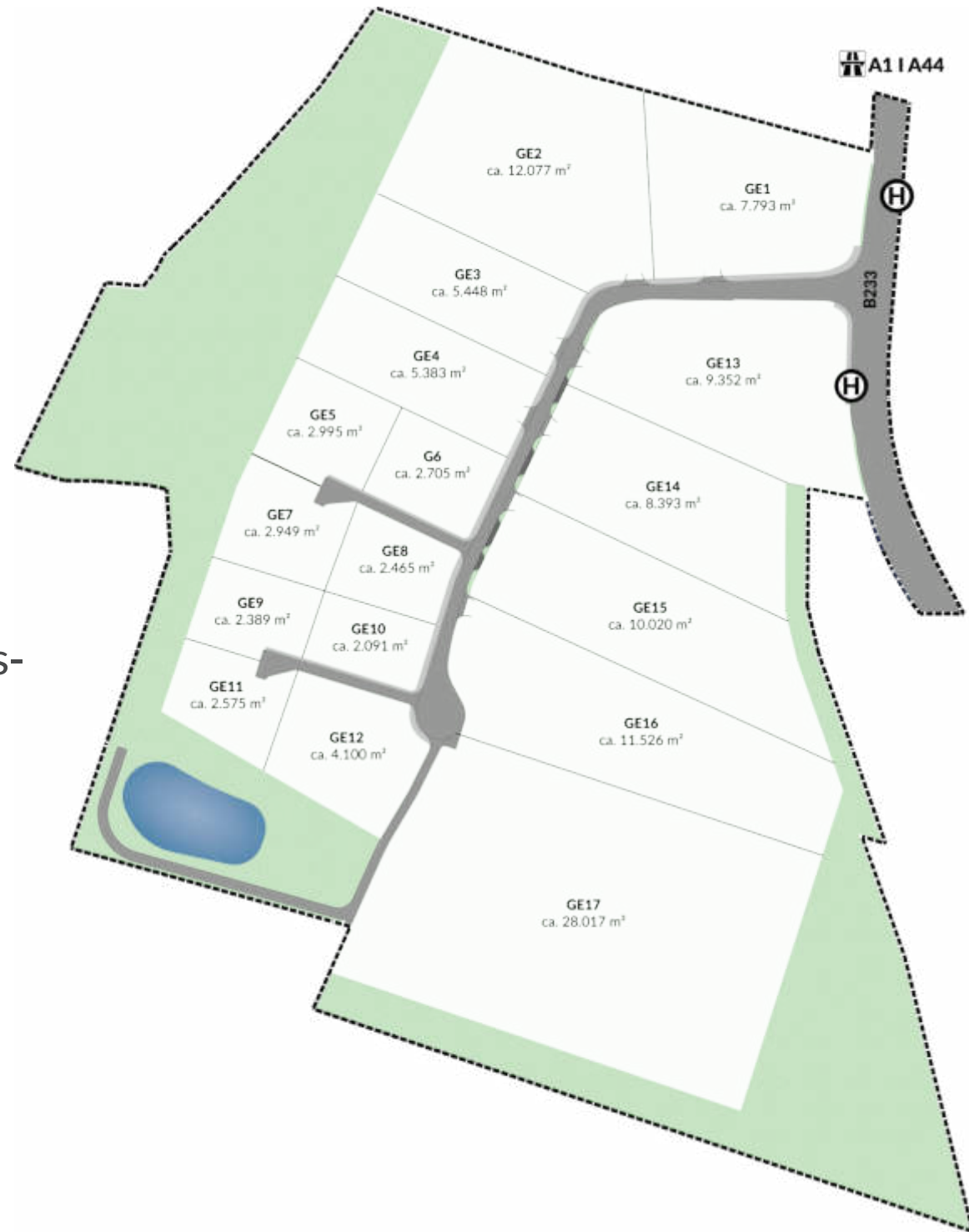

Ihr Standort für Zukunftsprojekte

[Hier](#) können Sie sich
über den aktuellen
Vermarktungsstand informieren!



Ihre Möglichkeiten

Bebauungsplan Nr. 113A

- Gewerbegebiet gem. § 8 BauNVO
- Grundflächenzahl 0,8
- Baumassenzahl 9,0
- Ca. 12 m bis zur Gebäudeoberkante
- Entlang der Grundstücksflächen befindet sich eine Ausgleichsfläche, welche vom Erwerber zu bepflanzen ist.

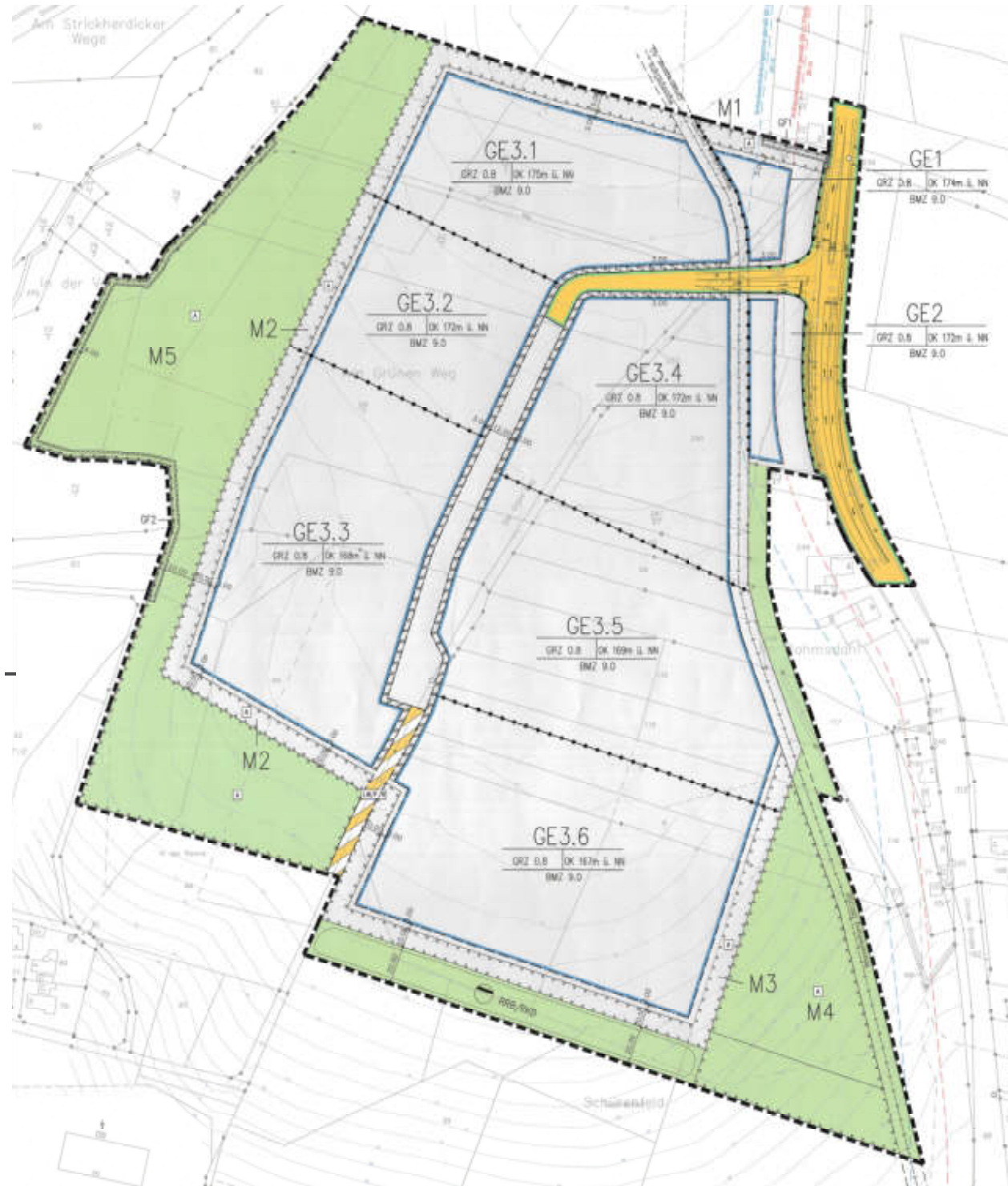

Erschließung

- Erschließung durch einen leistungsfähigen Knotenpunkt mit Ampelanlage an der B233
- 12 m breite Erschließungsstraße
- Kombiniertes Geh- und Radweg
- Öffentliche Parkbuchten für PKW im Wechsel mit Bäumen

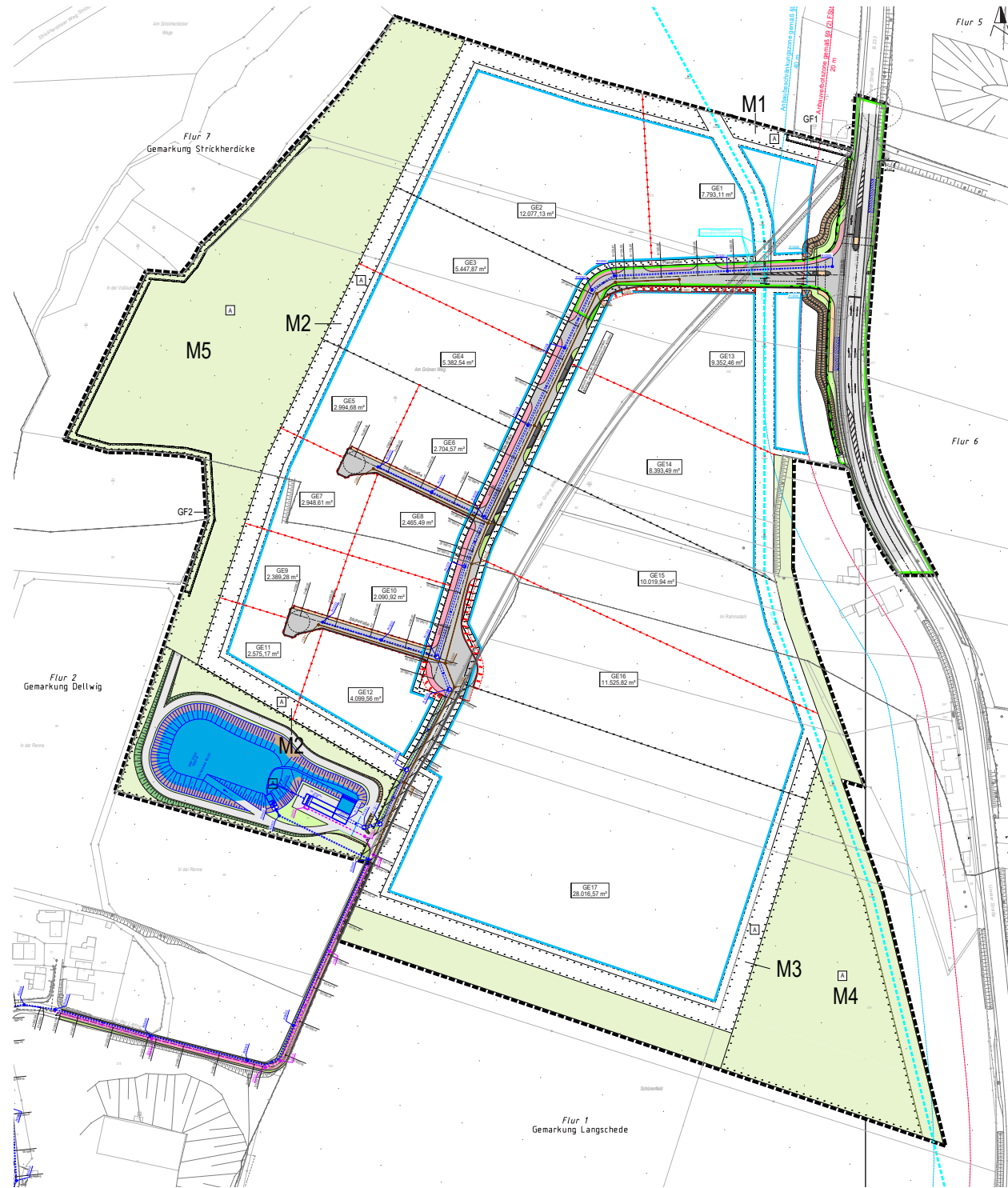
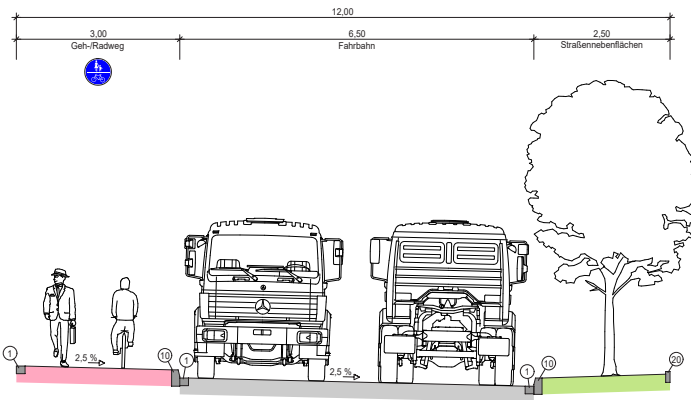

Ansiedlungskriterien

Die Vergabe der Grundstücke erfolgt anhand von Ansiedlungskriterien. Diese gliedern sich in 5 Bausteine:

- Finanzkraft, Umsatzwachstum und Gewerbesteuer des Unternehmens,
- Zahl und Qualität der durch die Ansiedlung geschaffenen Arbeitsplätze,
- Stärkung der Profilbildung des Gewerbegebiets,
- Innovationsstärke des Unternehmens,
- attraktives Bebauungs- und Freiraumkonzept sowie ökologisches Bau-, Energie- und Mobilitätskonzept.



Ihre Vorteile

- Es sind Investitionszuschüsse möglich.
- „Das Gewerbegebiet befindet sich im C1-Fördergebiet der „GRW-Förderrichtlinie gewerbliche Wirtschaft NRW“. Das Förderprogramm ermöglicht Zuschüsse bis zu 50 % der förderfähigen Investitionen (z. B. Grundstück, Baumaßnahmen, Maschinen und Anlagen). Je kleiner das Unternehmen, desto höher ist die Förderquote. Für eine Förderung kommen primär – aber nicht nur – Unternehmen aus dem Verarbeitenden Gewerbe in Betracht.“





Anna Wehrmann

Stadt Fröndenberg
Stabstelle Wirtschaftsförderung
Bahnhofstraße 2
58730 Fröndenberg
02373 / 976105
a.wehrmann@froendenberg.de



Dr. Petra Bergmann

Wirtschaftsförderung Kreis Unna
Friedrich-Ebert-Straße 19
59425 Unna
02303 / 272190
p.bergmann@wfg-kreis-unna.de



Polina Unger

Wirtschaftsförderung Kreis Unna
Friedrich-Ebert-Straße 19
59425 Unna
02303 / 272390
p.unger@wfg-kreis-unna.de

Ihre Ansprechpartnerinnen